

Stadt Wiesmoor

Verkehrsuntersuchung Birkhahnweg

Auftraggeber: Stadt Wiesmoor
Hauptstraße 193
26633 Wiesmoor

Auftragnehmer:



Ingenieurbüro
Dr. Schwerdhelm &
Tjardes PartG mbB

Beratende Ingenieure

Nordfrost-Ring 21
26419 Schortens
Tel.: 0 44 61 / 75 91 - 0
info@st-planung.de

Projektbearbeitung: Andrea Mehnert
M.Sc. Natalia Ignatowicz

Projektnummer: 2035

Aufgestellt im: März 2018

Anlagen

Anlage 1.1	Übersichtskarte	M 1 : 100.000
Anlage 1.2	Untersuchungsgebiet	M 1 : 50.000
Anlage 2	Übersicht Knotenstromzählungen	M 1 : 10.000
Anlage 3.1	Knotenstromzählung Knoten 3, am Do., 01.03.2018	
Anlage 3.2	Knotenstromzählung Knoten 3, am Do., 01.03.2018, 00.00 – 24.00 Uhr, Tabelle	
Anlage 3.3	Knotenstromzählung Knoten 4, am Do., 01.03.2018	
Anlage 3.4	Knotenstromzählung Knoten 4, am Do., 01.03.2018, 00.00 – 24.00 Uhr, Tabelle	
Anlage 3.5	Knotenstromzählung Knoten 5, am Do., 01.03.2018	
Anlage 3.6	Knotenstromzählung Knoten 5, am Do., 01.03.2018, 00.00 – 24.00 Uhr, Tabelle	
Anlage 4	Querschnittsbelastungen (aus Knotenstromzählungen)	M 1 : 3.500



Kartengrundlage: Geofachdaten der NLSiBV © 2016



Ingenieurbüro
Dr. Schwerdhelm &
Tjardes PartG mbB
Beratende Ingenieure

Nordfrost-Ring 21 • 26419 Schortens
Tel. 04461 / 7591-0 • info@ist-planung.de

Stadt Wiesmoor: Verkehrsuntersuchung Birkhahnweg

Übersichtskarte
- M. 1: 100.000 -

Projektnr.: 2035

Datum: 12.03.18

Anlage: 1.1

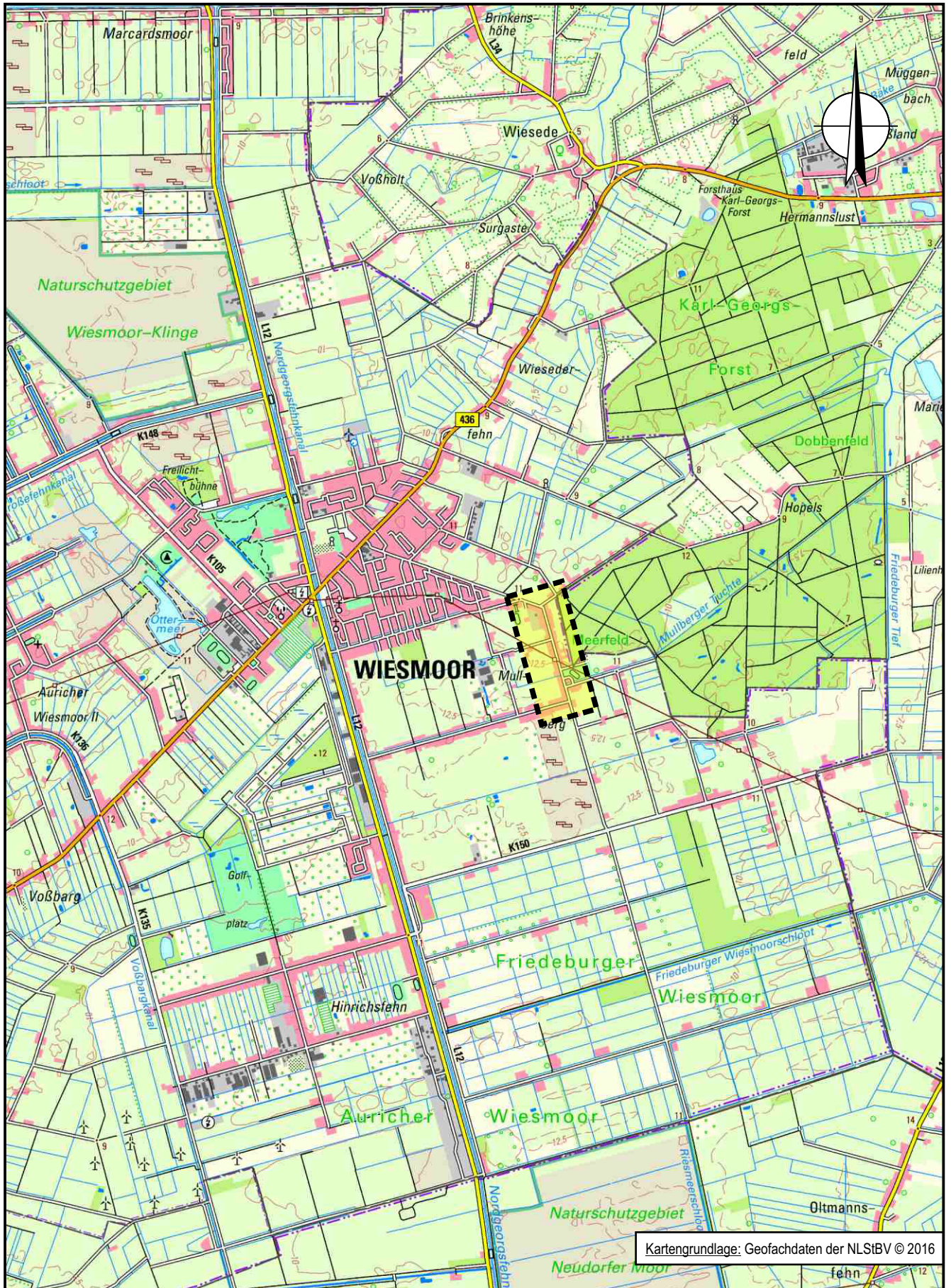

Ingenieurbüro
Dr. Schwerdhelm &
Tjardes PartG mbB
Beratende Ingenieure

Nordfrost-Ring 21 • 26419 Schortens
Tel. 04461 / 7591-0 • info@ist-planung.de

Stadt Wiesmoor: Verkehrsuntersuchung Birkhahnweg

Untersuchungsgebiet
- M. 1: 50.000 -

Projektnr.: 2035

Datum: 12.03.18

Anlage: 1.2

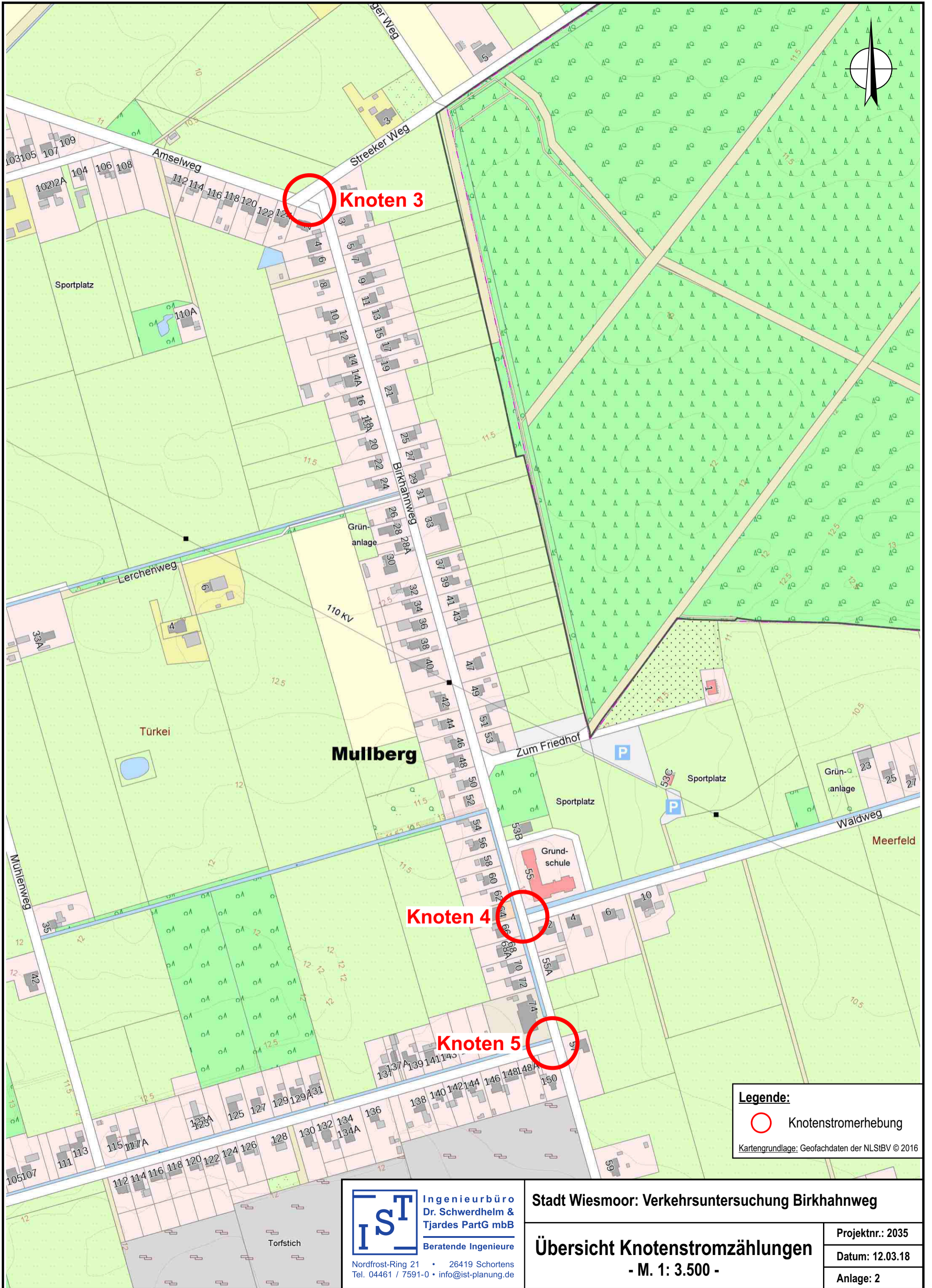

Legende:

○ Knotenstromerhebung

Kartengrundlage: Geofachdaten der NLSfBV © 2016

IST Ingenieurbüro
 Dr. Schwerdhelm & Tjardes PartG mbB
 Beratende Ingenieure

Nordfrost-Ring 21 • 26419 Schortens
 Tel. 04461 / 7591-0 • info@ist-planung.de

Stadt Wiesmoor: Verkehrsuntersuchung Birkhahnweg

Übersicht Knotenstromzählungen
 - M. 1: 3.500 -

Projektnr.: 2035
Datum: 12.03.18
Anlage: 2

00.00 - 24.00 Uhr

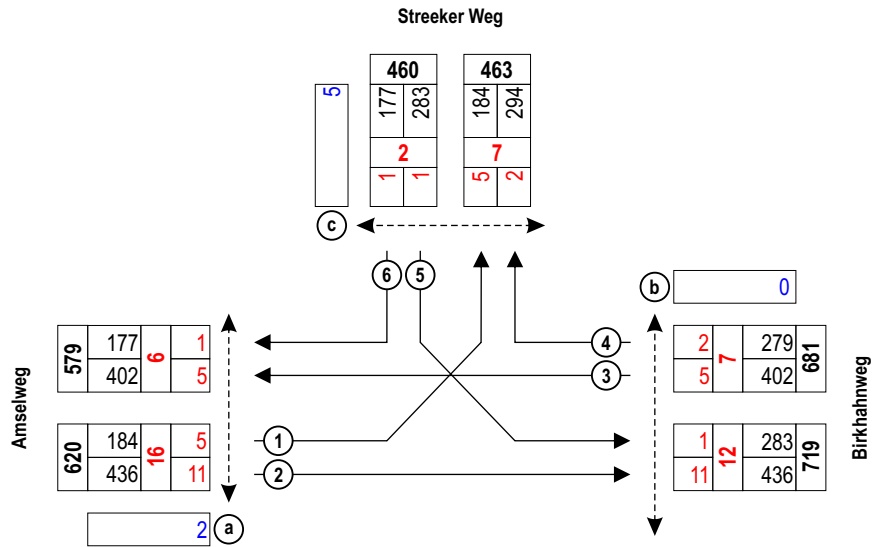
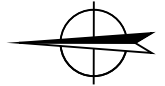

Spitzenstunde 15.45 - 16.45 Uhr

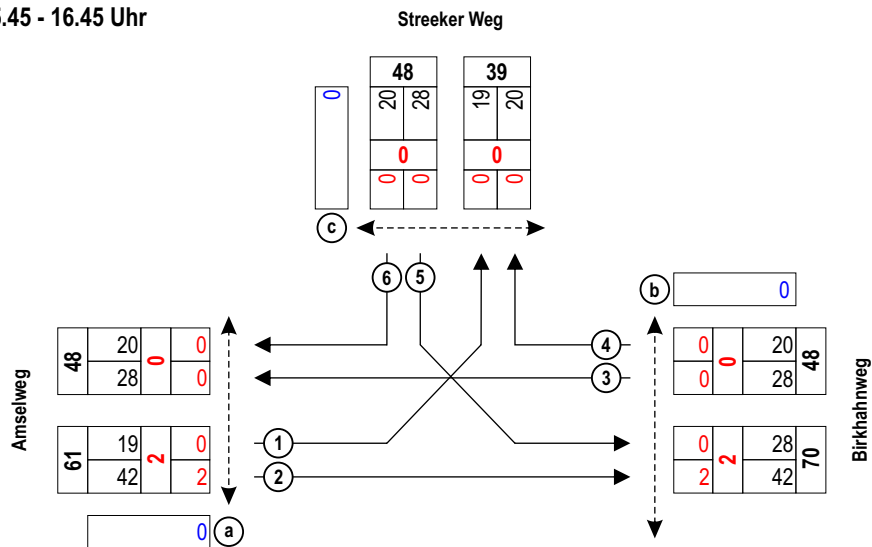

- (1) Zählstelle
- 184 Kfz
- 5 Rad
- 2 Querungen (Fuß und Rad)



Ingenieurbüro
Dr. Schwerdhelm &
Tjardes PartG mbB
Beratende Ingenieure

Nordfrost-Ring 21 • 26419 Schortens
Tel. 04461 / 7591-0 • info@ist-planung.de

Stadt Wiesmoor: Verkehrsuntersuchung Birkhahnweg

**Knotenstromzählung Knoten 3,
am Do., 01.03.2018**

Projektnr.: 2035

Datum: 16.03.18

Anlage: 3.1

00.00 - 24.00 Uhr

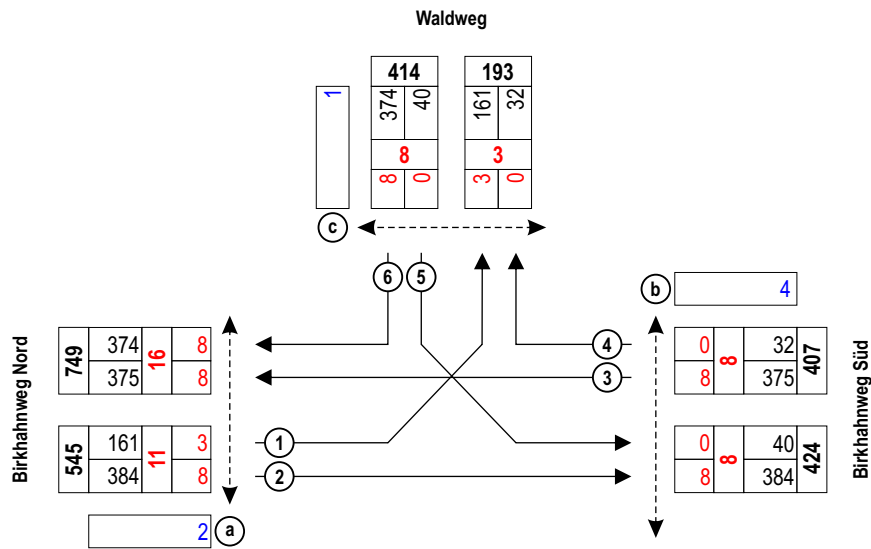

Spitzenstunde 15.45 - 16.45 Uhr

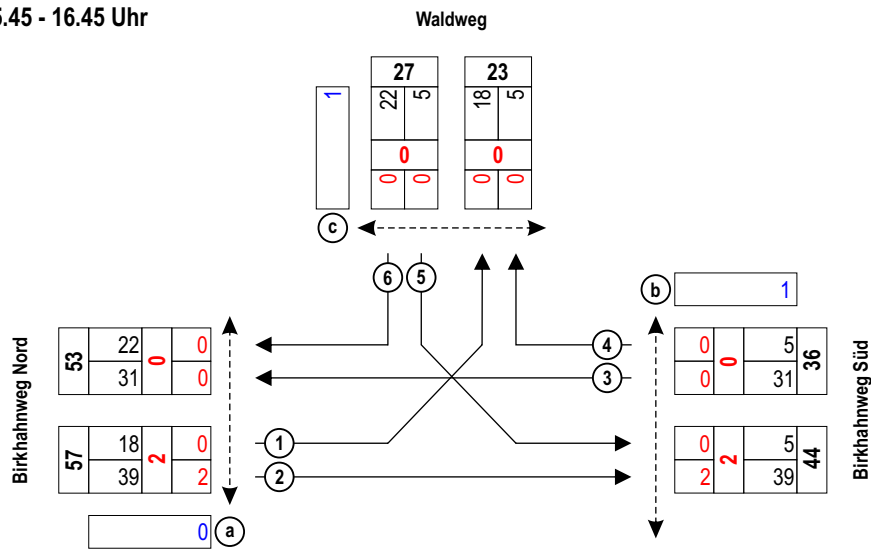

- ① Zählstelle
- 161 Kfz
- 3 Rad
- 2 Querungen (Fuß und Rad)



Ingenieurbüro
Dr. Schwerdhelm &
Tjardes PartG mbB
Beratende Ingenieure

Nordfrost-Ring 21 • 26419 Schortens
Tel. 04461 / 7591-0 • info@ist-planung.de

Stadt Wiesmoor: Verkehrsuntersuchung Birkhahnweg

**Knotenstromzählung Knoten 4,
am Do., 01.03.2018**

Projektnr.: 2035

Datum: 16.03.18

Anlage: 3.3

00.00 - 24.00 Uhr

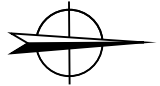
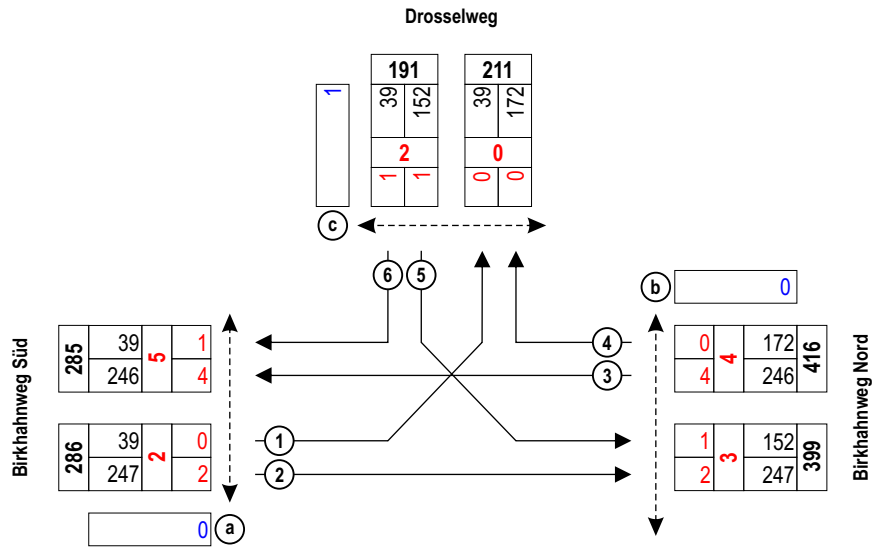

Spitzenstunde 15.45 - 16.45 Uhr

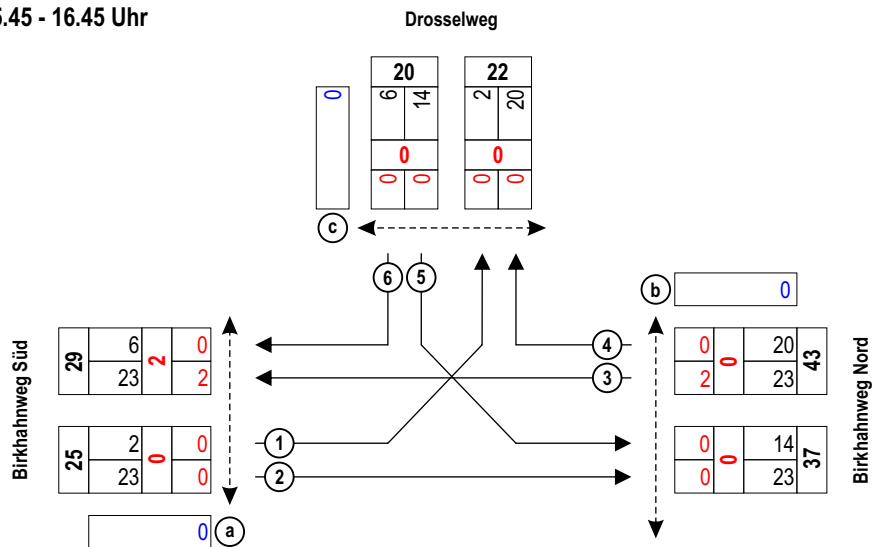

- ① Zählstelle
- 39 Kfz
- 0 Rad
- 0 Querungen (Fuß und Rad)



Ingenieurbüro
Dr. Schwerdhelm &
Tjardes PartG mbB
Beratende Ingenieure

Nordfrost-Ring 21 • 26419 Schortens
Tel. 04461 / 7591-0 • info@ist-planung.de

Stadt Wiesmoor: Verkehrsuntersuchung Birkhahnweg

**Knotenstromzählung Knoten 5,
am Do., 01.03.2018**

Projektnr.: 2035

Datum: 16.03.18

Anlage: 3.5

